

第3章. 上水道編

第5節 業務統計

1 配水分析

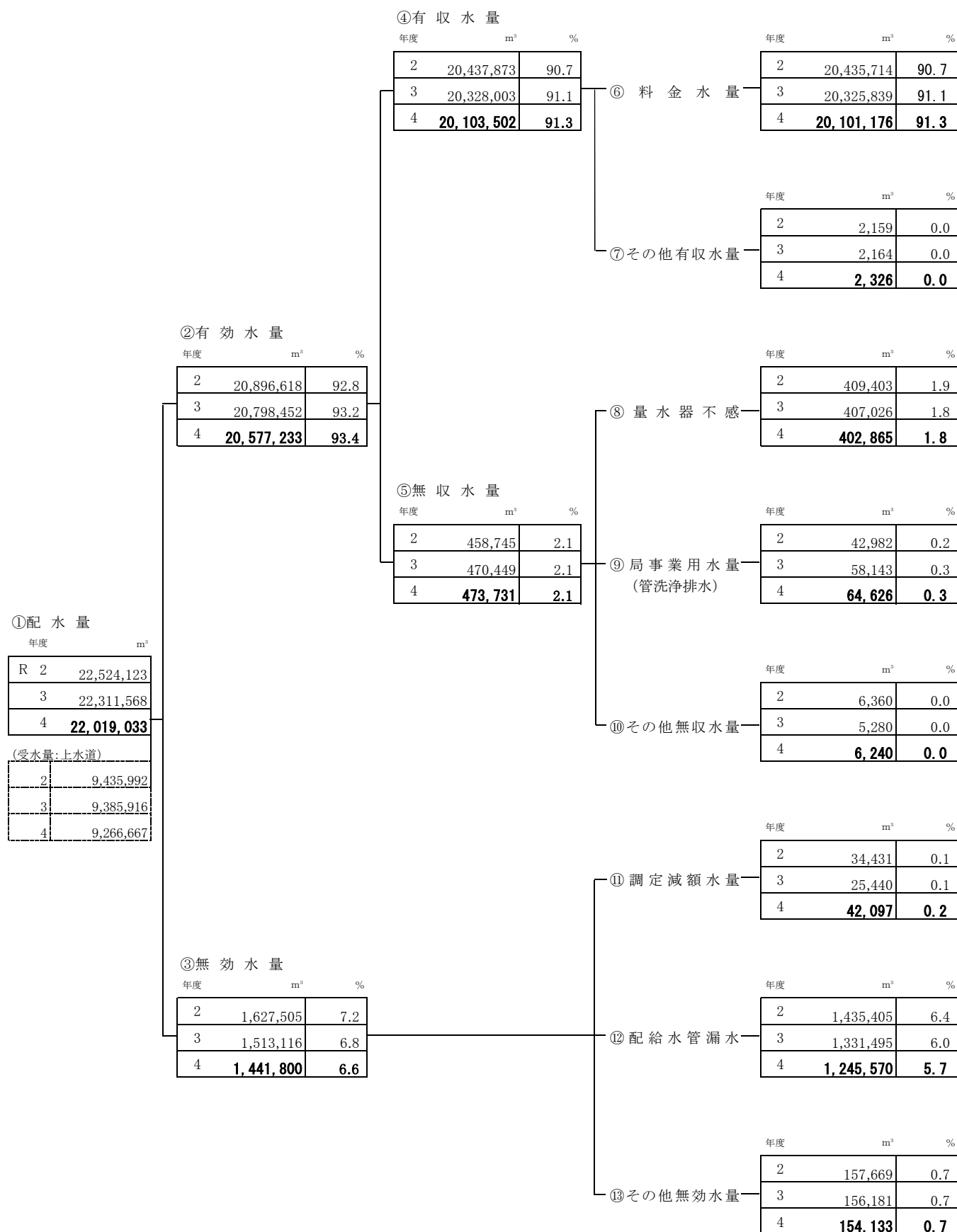

※ 各項目は単位未満で四捨五入しているため合計と内訳の計は必ずしも一致しません。

2 加入金の推移と変遷

(1) 加入金の推移

単位(件数):件
単位(金額):千円

口径 区分	年度	H30		R1		R2		R3		R4	
		件数	構成比 (%)	件数	構成比 (%)	件数	構成比 (%)	件数	構成比 (%)	件数	構成比 (%)
13mm	件数	542	40.15	458	43.91	437	39.16	477	43.64	471	45.29
	金額	35,122	27.95	29,945	32.25	28,842	27.24	31,482	30.40	31,086	31.36
20mm	件数	698	51.70	432	41.42	549	49.19	457	41.81	471	45.29
	金額	66,874	53.22	42,352	45.62	54,351	51.34	45,243	43.69	46,629	47.04
25mm	件数	45	3.33	23	2.21	24	2.15	52	4.76	37	3.56
	金額	8,748	6.96	4,511	4.86	4,752	4.49	10,296	9.94	7,326	7.39
40mm	件数	4	0.30	5	0.48	4	0.36	8	0.73	6	0.57
	金額	2,009	1.60	3,276	3.53	2,640	2.49	5,280	5.10	3,960	3.99
50mm	件数	2	0.15	3	0.29	0	0.00	1	0.09	2	0.19
	金額	2,462	1.96	3,694	3.98	0	0.00	1,254	1.21	2,508	2.53
75mm	件数	0	0.00	0	0.00	0	0.00	0	0.00	0	0.00
	金額	0	0.00	0	0.00	0	0.00	0	0.00	0	0.00
小計	件数	1,291	95.63	921	88.30	1,014	90.86	995	91.03	987	94.90
	金額	115,214	91.70	83,777	90.24	90,585	85.56	93,555	90.34	91,509	92.31
口径 変更	件数	59	4.37	122	11.70	102	9.14	98	8.97	53	5.10
	金額	10,433	8.30	9,065	9.76	15,287	14.44	9,999	9.66	7,624	7.69
合計	件数	1,350	100.00	1,043	100.00	1,116	100.00	1,093	100.00	1,040	100.00
	金額	125,647	100.00	92,842	100.00	105,872	100.00	103,554	100.00	99,133	100.00

(2) 加入金の変遷

【水道事業】

旧佐賀市

(単位:千円 消費税抜)

口径 改定日	13mm	20mm	25mm	40mm	50mm	75mm	100mm	150mm	200mm以上
昭和 55. 4. 1	30	40	70	220	390	900	1,900	150mm 以上は管 理者が別 に定める	
59. 4. 1	40	60	120	400	800	2,000	3,800		
63. 4. 1	50	75	150	500	950	2,400	4,500		
平成 4.12. 1	60	90	180	600	1,140	2,880	5,400		
9.10. 1	60	90	180	600	1,140	2,880	5,400	10,800	管理者が別に定める

旧大和町

(単位:千円 消費税抜)

口径 改定日	13mm	20mm	25mm	40mm	50mm	75mm	100mm	150mm
平成 4. 4. 1	120	168	287	777	1,360	3,059	5,437	町長が定める
平成 18. 4. 1	佐賀市水道事業の給水条例の規定の例による							

旧諸富町

(単位:千円 消費税抜)

口径 改定日	13mm	20mm	25mm	30mm	40mm	50mm	75mm	100mm以上
-		80	130	200	360	610	1,490	企業長が別に定める
平成 17.10. 1	佐賀市水道事業の給水条例の規定の例による							

旧久保田町

(単位:千円 消費税抜)

口径 改定日	13mm	20mm	25mm	30mm	40mm	50mm	75mm	100mm
-	63	149	233	336	598	931	2,098	3,727
令和 2. 4. 1	佐賀市水道事業の給水条例の規定の例による							

【旧簡易水道事業】

大和簡易水道・大和飲料水供給施設

(単位:千円 消費税抜)

口径 改定日	13mm	20mm	25mm	40mm	50mm	75mm	100mm	150mm	200mm以上
平成 10.12.24	120	168	287	777	1,360	3,059	5,437	町長が定 める	-
平成 18. 4. 1	佐賀市水道事業の給水条例の規定の例による								

富士南部簡易水道

(単位:千円 消費税抜)

口径 改定日	13mm	20mm	25mm	40mm	50mm	75mm	100mm	150mm	200mm以上
平成 16. 4. 1	120	168	-	-	-	-	-	-	-
平成 18. 4. 1	佐賀市水道事業の給水条例の規定の例による								

【水道事業】

現行

(単位:千円 消費税抜)

口径 改定日	13mm	20mm	25mm	40mm	50mm	75mm	100mm	150mm	200mm以上
平成 21. 4. 1	60	90	180	600	1,140	2,880	5,400	10,800	管理者が別に定める

3 用途別使用水量状況

(消費税込)

用途 年度・期	一 般 用			湯 屋 用			福 祉 用			臨 時 用			工 場 用			合 計		
	件数	水量 m ³	料金 円	件数	水量 m ³	料金 円	件数	水量 m ³	料金 円	件数	水量 m ³	料金 円	件数	水量 m ³	料金 円	件数	水量 m ³	料金 円
H30	519,570	19,052,950	3,853,887,077	-	-	-	145	234,444	30,987,592	11	494	274,760	38	402,587	45,443,624	519,764	19,690,475	3,930,593,053
R1	525,231	18,914,604	3,845,719,455	-	-	-	145	230,562	30,397,181	6	610	345,481	42	420,196	47,616,880	525,424	19,565,972	3,924,078,997
R2	545,792	19,783,216	4,028,907,845	-	-	-	153	240,109	31,974,471	19	663	375,584	42	411,726	47,436,764	546,006	20,435,714	4,108,694,664
R3	550,653	19,665,219	4,015,020,480	-	-	-	151	234,088	30,717,823	26	94	53,244	42	426,438	48,984,801	550,872	20,325,839	4,094,776,348
R4	555,734	19,425,086	3,963,110,372	-	-	-	158	231,920	30,683,949	29	617	349,522	42	443,553	50,819,704	555,963	20,101,176	4,044,963,747
4月	43,635	1,473,166	306,172,433	-	-	-	7	12,396	1,727,873	2	5	2,832	-	-	-	43,644	1,485,567	307,903,138
5月	48,747	1,728,619	349,683,201	-	-	-	19	25,926	3,367,487	2	5	2,832	7	69,547	8,012,973	48,775	1,824,097	361,066,493
6月	43,700	1,478,844	301,403,648	-	-	-	7	12,707	1,746,319	3	6	3,398	-	-	-	43,710	1,491,557	303,153,365
7月	48,701	1,786,790	364,506,181	-	-	-	19	26,178	3,384,817	2	24	13,595	7	77,320	8,824,996	48,729	1,890,312	376,729,589
8月	43,600	1,489,290	303,546,603	-	-	-	7	14,414	1,991,499	3	24	13,595	-	-	-	43,610	1,503,728	305,551,697
9月	48,702	1,779,876	362,149,999	-	-	-	19	24,787	3,176,290	1	3	1,699	7	79,822	9,091,504	48,729	1,884,488	374,419,492
10月	43,720	1,450,470	295,688,453	-	-	-	7	14,246	1,963,740	3	27	15,295	-	-	-	43,730	1,464,743	297,667,488
11月	48,678	1,746,605	354,410,576	-	-	-	19	25,068	3,242,367	4	465	263,422	7	74,546	8,529,192	48,708	1,846,684	366,445,557
12月	43,672	1,482,510	301,938,184	-	-	-	7	13,288	1,842,647	4	19	10,762	-	-	-	43,683	1,495,817	303,791,593
1月	48,805	1,765,367	357,772,685	-	-	-	19	25,432	3,277,890	2	8	4,531	7	70,451	8,100,778	48,833	1,861,258	369,155,884
2月	43,857	1,543,990	317,899,288	-	-	-	7	12,609	1,760,335	3	31	17,561	-	-	-	43,867	1,556,630	319,677,184
3月	49,917	1,699,559	347,939,321	-	-	-	21	24,869	3,202,685	-	-	-	7	71,867	8,260,261	49,945	1,796,295	359,402,267
4年度構成比	100.0	96.6	98.0	0.0	0.0	0.0	0.0	1.2	0.8	0.0	0.0	0.0	0.0	2.2	1.2	100.0	100.0	100.0

4 口径別使用水量状況

単位 (水量) : m³
 単位 (料金) : 円 (消費税含む)

	13mm	20mm	25mm	30mm	40mm	50mm	75mm	100mm	150mm	200mm	合計
一般用											
件数	282,324	248,508	16,258	84	6,202	1,708	497	128	12	13	555,734
水量	7,095,275	7,433,478	1,048,240	24,467	2,059,966	923,299	481,438	287,002	36,210	35,711	19,425,086
料金	1,386,369,851	1,411,563,582	227,992,075	6,518,627	472,567,126	226,299,219	134,843,806	76,286,192	10,483,984	10,186,110	3,963,110,572
湯屋用											
件数	-	-	-	-	-	-	-	-	-	-	-
水量	-	-	-	-	-	-	-	-	-	-	-
料金	-	-	-	-	-	-	-	-	-	-	-
福祉用											
件数	5	2	-	-	90	55	6	-	-	-	158
水量	474	15	-	-	123,512	84,374	23,545	-	-	-	231,920
料金	49,531	1,567	-	-	15,881,791	11,928,736	2,822,324	-	-	-	30,683,949
臨時用											
件数	20	7	1	-	-	-	-	1	-	-	29
水量	124	34	7	-	-	-	-	452	-	-	617
料金	70,240	19,259	3,965	-	-	-	-	256,058	-	-	349,522
工場用											
件数	-	-	-	-	12	-	24	6	-	-	42
水量	-	-	-	-	7,110	-	380,300	56,143	-	-	443,553
料金	-	-	-	-	1,672,234	-	42,606,952	6,540,518	-	-	50,819,704
合計											
件数	282,349	248,517	16,259	84	6,304	1,763	527	135	12	13	555,963
水量	7,095,873	7,433,527	1,048,247	24,467	2,190,588	1,007,673	885,283	343,597	36,210	35,711	20,101,176
料金	1,386,489,622	1,411,584,408	227,996,040	6,518,627	490,121,151	238,227,955	180,273,082	83,082,768	10,483,984	10,186,110	4,044,963,747

5 検針業務状況

(単位:件)

区分 月別	人 員 (人)	検針件数	1人1ヶ月 平均件数	1人1ヶ月		検針不能
				最 高	最 低	
R4年4月	19	46,731	2,459	3,959	2,194	2
5月	16	52,267	3,266	4,170	3,007	0
6月	19	46,742	2,460	3,953	2,196	1
7月	17	52,326	3,078	4,457	2,218	0
8月	20	46,784	2,339	3,957	2,204	0
9月	17	52,400	3,082	4,188	3,013	2
10月	19	46,830	2,464	3,951	2,209	0
11月	17	52,490	3,087	4,216	3,012	0
12月	19	46,925	2,469	3,979	2,220	0
5年1月	17	52,597	3,093	4,213	3,007	0
2月	19	46,947	2,470	3,981	2,222	0
3月	17	52,677	3,098	4,217	3,019	0
合 計	216	595,716	-	-	-	5
平 均	18	49,643	-	-	-	0

6 水道料金調定及び収入状況

【全体】

項目 月別	調 定		未 納 分		収 納		収 納 率	
	件数(件)	金額(円)	件数(件)	金額(円)	件数(件)	金額(円)	件数(%)	金額(%)
R4年4月	43,644	307,903,138	57	250,030	43,587	307,653,108	99.87	99.92
4年5月	48,775	361,066,493	64	291,287	48,711	360,775,206	99.87	99.92
4年6月	43,710	303,153,365	49	244,470	43,661	302,908,895	99.89	99.92
4年7月	48,729	376,729,589	72	369,445	48,657	376,360,144	99.85	99.90
4年8月	43,610	305,551,697	77	234,641	43,533	305,317,056	99.82	99.92
4年9月	48,729	374,419,492	99	423,069	48,630	373,996,423	99.80	99.89
4年10月	43,730	297,667,488	83	493,800	43,647	297,173,688	99.81	99.83
4年11月	48,708	366,445,557	132	603,320	48,576	365,842,237	99.73	99.84
4年12月	43,683	303,791,593	288	1,444,057	43,395	302,347,536	99.34	99.52
5年1月	48,833	369,155,884	1,464	8,352,357	47,369	360,803,527	97.00	97.74
5年2月	43,867	319,677,184	4,245	24,281,372	39,622	295,395,812	90.32	92.40
5年3月	49,945	359,402,267	49,856	359,169,827	89	232,440	0.18	0.06
計	555,963	4,044,963,747	56,486	396,157,675	499,477	3,648,806,072	89.84	90.21

【口座制】

項目 月別	調 定		未 納 分		収 納		収 納 率	
	件数(件)	金額(円)	件数(件)	金額(円)	件数(件)	金額(円)	件数(%)	金額(%)
R4年4月	35,235	260,149,244	7	24,552	35,228	260,124,692	99.98	99.99
4年5月	39,235	292,795,571	10	25,399	39,225	292,770,172	99.97	99.99
4年6月	35,451	245,772,621	5	19,910	35,446	245,752,711	99.99	99.99
4年7月	39,316	296,440,677	15	61,854	39,301	296,378,823	99.96	99.98
4年8月	35,509	249,659,246	12	35,222	35,497	249,624,024	99.97	99.99
4年9月	39,362	298,805,936	22	104,978	39,340	298,700,958	99.94	99.96
4年10月	35,551	245,795,496	16	214,830	35,535	245,580,666	99.95	99.91
4年11月	39,415	295,243,957	22	153,108	39,393	295,090,849	99.94	99.95
4年12月	35,553	250,988,115	61	378,844	35,492	250,609,271	99.83	99.85
5年1月	39,547	299,885,239	306	2,073,624	39,241	297,811,615	99.23	99.31
5年2月	35,608	266,414,359	878	5,772,057	34,730	260,642,302	97.53	97.83
5年3月	40,144	287,154,549	40,135	287,133,044	9	21,505	0.02	0.01
計	449,926	3,289,105,010	41,489	295,997,422	408,437	2,993,107,588	90.78	91.00

【納付制】

項目 月別	調 定		未 納 分		収 納				収 納 率	
	件数(件)	金額(円)	件数(件)	金額(円)	件数(件)	金額(円)	コンビニ収納		件数(%)	金額(%)
							件数(件)	金額(円)		
R4年4月	8,409	47,753,894	50	225,478	8,359	47,528,416	6,089	25,356,046	99.41	99.53
4年5月	9,540	68,270,922	54	265,888	9,486	68,005,034	6,720	29,759,420	99.43	99.61
4年6月	8,259	57,380,744	44	224,560	8,215	57,156,184	5,940	26,256,880	99.47	99.61
4年7月	9,413	80,288,912	57	307,591	9,356	79,981,321	6,585	30,172,883	99.39	99.62
4年8月	8,101	55,892,451	65	199,419	8,036	55,693,032	5,796	25,919,184	99.20	99.64
4年9月	9,367	75,613,556	77	318,091	9,290	75,295,465	6,601	30,190,374	99.18	99.58
4年10月	8,179	51,871,992	67	278,970	8,112	51,593,022	5,891	25,647,651	99.18	99.46
4年11月	9,293	71,201,600	110	450,212	9,183	70,751,388	6,638	30,407,265	98.82	99.37
4年12月	8,130	52,803,478	227	1,065,213	7,903	51,738,265	5,934	26,836,729	97.21	97.98
5年1月	9,286	69,270,645	1,158	6,278,733	8,128	62,991,912	6,553	30,491,559	87.53	90.94
5年2月	8,259	53,262,825	3,367	18,509,315	4,892	34,753,510	3,781	16,212,277	59.23	65.25
5年3月	9,801	72,247,718	9,721	72,036,783	80	210,935	31	53,790	0.82	0.29
計	106,037	755,858,737	14,997	100,160,253	91,040	655,698,484	66,559	297,304,058	85.86	86.75

