

第3章. 上水道編

第5節 業務統計

1 配水分析

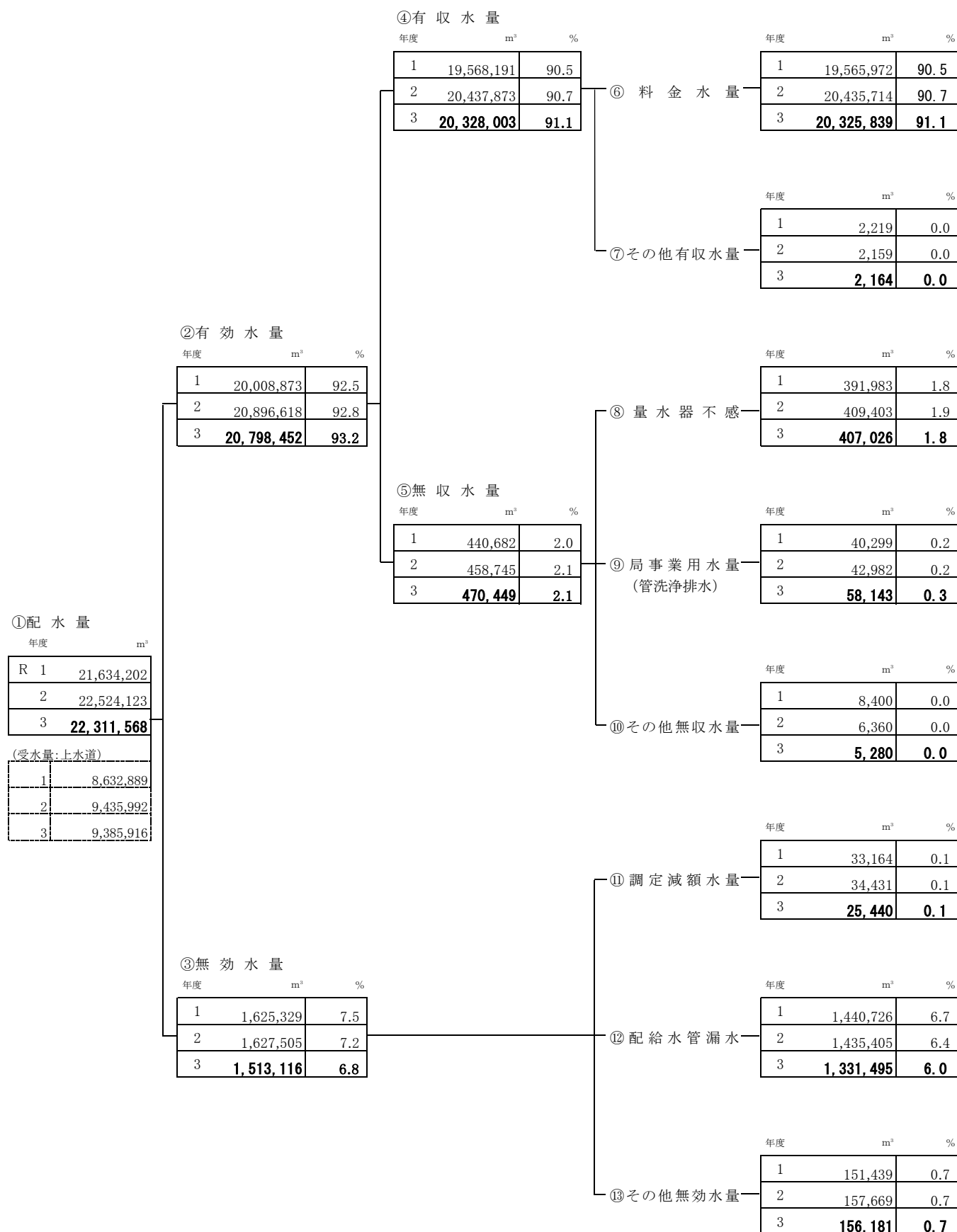

※ 各項目は単位未満で四捨五入しているため合計と内訳の計は必ずしも一致しません。

2 加入金の推移と変遷

(1) 加入金の推移

単位(件数):件
単位(金額):千円

口径 区分	年度	H29		H30		R1		R2		R3	
		件数	構成比 (%)	件数	構成比 (%)	件数	構成比 (%)	件数	構成比 (%)	件数	構成比 (%)
13mm	件数	661	44.30	542	40.15	458	43.91	437	39.16	477	43.64
	金額	42,736	29.40	35,122	27.95	29,945	32.25	28,842	27.24	31,482	30.40
20mm	件数	670	44.91	698	51.70	432	41.42	549	49.19	457	41.81
	金額	65,124	44.80	66,874	53.22	42,352	45.62	54,351	51.34	45,243	43.69
25mm	件数	49	3.28	45	3.33	23	2.21	24	2.15	52	4.76
	金額	9,526	6.55	8,748	6.96	4,511	4.86	4,752	4.49	10,296	9.94
40mm	件数	8	0.54	4	0.30	5	0.48	4	0.36	8	0.73
	金額	5,184	3.57	2,009	1.60	3,276	3.53	2,640	2.49	5,280	5.10
50mm	件数	1	0.07	2	0.15	3	0.29	0	0.00	1	0.09
	金額	1,231	0.85	2,462	1.96	3,694	3.98	0	0.00	1,254	1.21
75mm	件数	1	0.07	0	0.00	0	0.00	0	0.00	0	0.00
	金額	3,110	2.14	0	0.00	0	0.00	0	0.00	0	0.00
小計	件数	1,390	93.16	1,291	95.63	921	88.30	1,014	90.86	995	91.03
	金額	126,911	87.30	115,214	91.70	83,777	90.24	90,585	85.56	93,555	90.34
口径 変更	件数	102	6.84	59	4.37	122	11.70	102	9.14	98	8.97
	金額	18,468	12.70	10,433	8.30	9,065	9.76	15,287	14.44	9,999	9.66
合計	件数	1,492	100.00	1,350	100.00	1,043	100.00	1,116	100.00	1,093	100.00
	金額	145,379	100.00	125,647	100.00	92,842	100.00	105,872	100.00	103,554	100.00

(2) 加入金の変遷

【水道事業】

旧佐賀市

(単位:千円 消費税抜)

口径 改定日	13mm	20mm	25mm	40mm	50mm	75mm	100mm	150mm	200mm以上
昭和 55. 4. 1	30	40	70	220	390	900	1,900	150mm 以上は管 理者が別 に定める	
59. 4. 1	40	60	120	400	800	2,000	3,800		
63. 4. 1	50	75	150	500	950	2,400	4,500		
平成 4.12. 1	60	90	180	600	1,140	2,880	5,400		
9.10. 1	60	90	180	600	1,140	2,880	5,400	10,800	管理者が別に定める

旧大和町

(単位:千円 消費税抜)

口径 改定日	13mm	20mm	25mm	40mm	50mm	75mm	100mm	150mm
平成 4. 4. 1	120	168	287	777	1,360	3,059	5,437	町長が定める
平成 18. 4. 1	佐賀市水道事業の給水条例の規定の例による							

旧諸富町

(単位:千円 消費税抜)

口径 改定日	13mm	20mm	25mm	30mm	40mm	50mm	75mm	100mm以上
-		80	130	200	360	610	1,490	企業長が別に定める
平成 17.10. 1	佐賀市水道事業の給水条例の規定の例による							

旧久保田町

(単位:千円 消費税抜)

口径 改定日	13mm	20mm	25mm	30mm	40mm	50mm	75mm	100mm
-	63	149	233	336	598	931	2,098	3,727
令和 2. 4. 1	佐賀市水道事業の給水条例の規定の例による							

【旧簡易水道事業】

大和簡易水道・大和飲料水供給施設

(単位:千円 消費税抜)

口径 改定日	13mm	20mm	25mm	40mm	50mm	75mm	100mm	150mm	200mm以上
平成 10.12.24	120	168	287	777	1,360	3,059	5,437	町長が定 める	-
平成 18. 4. 1	佐賀市水道事業の給水条例の規定の例による								

富士南部簡易水道

(単位:千円 消費税抜)

口径 改定日	13mm	20mm	25mm	40mm	50mm	75mm	100mm	150mm	200mm以上
平成 16. 4. 1	120	168	-	-	-	-	-	-	-
平成 18. 4. 1	佐賀市水道事業の給水条例の規定の例による								

【水道事業】

現行

(単位:千円 消費税抜)

口径 改定日	13mm	20mm	25mm	40mm	50mm	75mm	100mm	150mm	200mm以上
平成 21. 4. 1	60	90	180	600	1,140	2,880	5,400	10,800	管理者が別に定める

3 用途別使用水量状況

(消費税含む)

用途 年度・期	一 般 用			湯 屋 用			福 祉 用			臨 時 用			工 場 用			合 計		
	件数	水量 m ³	料金 円	件数	水量 m ³	料金 円	件数	水量 m ³	料金 円	件数	水量 m ³	料金 円	件数	水量 m ³	料金 円	件数	水量 m ³	料金 円
H29	514,464	19,178,250	3,881,110,582	-	-	-	150	240,673	32,625,570	9	545	303,126	36	389,719	43,926,975	514,659	19,809,187	3,957,966,253
H30	519,570	19,052,950	3,853,887,077	-	-	-	145	234,444	30,987,592	11	494	274,760	38	402,587	45,443,624	519,764	19,690,475	3,930,593,053
R1	525,231	18,914,604	3,845,719,455	-	-	-	145	230,562	30,397,181	6	610	345,481	42	420,196	47,616,880	525,424	19,565,972	3,924,078,997
R2	545,792	19,783,216	4,028,907,845	-	-	-	153	240,109	31,974,471	19	663	375,584	42	411,726	47,436,764	546,006	20,435,714	4,108,694,664
R3	550,653	19,665,219	4,015,020,480	-	-	-	151	234,088	30,717,823	26	94	53,244	42	426,438	48,984,801	550,872	20,325,839	4,094,776,348
4月	43,353	1,499,894	311,942,849	-	-	-	7	12,840	1,761,736	-	-	-	-	-	-	43,360	1,512,734	313,704,585
5月	48,214	1,742,242	352,170,572	-	-	-	18	25,587	3,318,216	2	2	1,132	7	64,676	7,516,395	48,241	1,832,507	363,006,315
6月	43,315	1,499,643	305,435,053	-	-	-	7	12,191	1,677,548	1	1	566	-	-	-	43,323	1,511,835	307,113,167
7月	48,232	1,791,402	364,744,762	-	-	-	18	26,496	3,428,992	1	3	1,699	7	75,610	8,627,386	48,258	1,893,511	376,802,839
8月	43,242	1,517,145	309,568,532	-	-	-	7	12,668	1,731,658	1	12	6,798	-	-	-	43,250	1,529,825	311,306,988
9月	48,310	1,785,464	362,317,885	-	-	-	18	26,937	3,449,475	2	3	1,699	7	76,767	8,733,297	48,337	1,889,171	374,502,356
10月	43,332	1,469,270	299,507,684	-	-	-	7	12,194	1,668,456	3	7	3,965	-	-	-	43,342	1,481,471	301,180,105
11月	48,230	1,759,824	356,036,759	-	-	-	18	26,433	3,334,542	2	3	1,699	7	71,816	8,214,107	48,257	1,858,076	367,587,107
12月	43,260	1,526,125	312,271,367	-	-	-	7	12,222	1,682,162	4	29	16,427	-	-	-	43,271	1,538,376	313,969,956
1月	48,270	1,768,965	357,817,784	-	-	-	18	27,609	3,558,601	1	6	3,399	7	66,535	7,707,155	48,296	1,863,115	369,086,939
2月	43,476	1,626,520	341,624,082	-	-	-	7	12,786	1,759,196	5	20	11,329	-	-	-	43,488	1,639,326	343,394,607
3月	49,419	1,678,725	341,583,151	-	-	-	19	26,125	3,347,241	4	8	4,531	7	71,034	8,186,461	49,449	1,775,892	353,121,384
3年度構成比	100.0	96.7	98.1	0.0	0.0	0.0	0.0	1.2	0.7	0.0	0.0	0.0	0.0	2.1	1.2	100.0	100.0	100.0

4 口径別使用水量状況

単位 (水量) : m³
 単位 (料金) : 円 (消費税含む)

	13mm	20mm	25mm	30mm	40mm	50mm	75mm	100mm	150mm	200mm	合計
一般用											
件数	279,763	246,328	15,923	85	6,185	1,702	512	130	12	13	550,653
水量	7,178,456	7,492,153	1,076,614	26,038	2,140,740	901,544	498,886	291,538	33,930	25,320	19,665,219
料金	1,398,013,686	1,422,957,116	235,842,507	6,932,892	496,041,356	219,694,745	140,683,539	77,678,920	9,885,546	7,290,173	4,015,020,480
湯屋用											
件数	-	-	-	-	-	-	-	-	-	-	-
水量	-	-	-	-	-	-	-	-	-	-	-
料金	-	-	-	-	-	-	-	-	-	-	-
福祉用											
件数	-	-	-	-	90	55	6	-	-	-	151
水量	-	-	-	-	124,494	85,390	24,204	-	-	-	234,088
料金	-	-	-	-	15,919,557	11,838,932	2,959,334	-	-	-	30,717,823
臨時用											
件数	20	5	1	-	-	-	-	-	-	-	26
水量	57	36	1	-	-	-	-	-	-	-	94
料金	32,285	20,393	566	-	-	-	-	-	-	-	53,244
工場用											
件数	-	-	-	-	12	-	24	6	-	-	42
水量	-	-	-	-	6,230	-	368,976	51,232	-	-	426,438
料金	-	-	-	-	1,566,675	-	41,396,208	6,021,918	-	-	48,984,801
合計											
件数	279,783	246,333	15,924	85	6,287	1,757	542	136	12	13	550,872
水量	7,178,513	7,492,189	1,076,615	26,038	2,271,464	986,934	892,066	342,770	33,930	25,320	20,325,839
料金	1,398,045,971	1,422,977,509	235,843,073	6,932,892	513,527,588	231,533,677	185,039,081	83,700,838	9,885,546	7,290,173	4,094,776,348

5 検針業務状況

(単位:件)

区分 月別	人 員 (人)	検針件数	1人1ヶ月 平均件数	1人1ヶ月		検針不能
				最 高	最 低	
R3年4月	19	46,367	2,440	3,916	2,178	0
5月	15	51,834	3,455	4,220	2,152	1
6月	19	46,195	2,431	4,115	2,183	0
7月	15	51,641	3,442	4,128	2,155	2
8月	19	46,448	2,444	3,920	2,185	1
9月	15	51,721	3,448	4,130	2,156	1
10月	19	46,473	2,445	3,939	1,664	0
11月	15	51,767	3,451	4,134	2,146	2
12月	19	46,540	2,449	3,951	2,198	2
4年1月	15	51,185	3,412	4,140	2,149	0
2月	19	46,248	2,434	4,157	2,194	1
3月	15	51,929	3,461	4,153	2,150	1
合 計	204	588,348	-	-	-	11
平 均	17	49,029	-	-	-	0

6 水道料金調定及び収入状況

【全体】

項目 月別	調 定		未 納 分		収 納		収 納 率	
	件数(件)	金額(円)	件数(件)	金額(円)	件数(件)	金額(円)	件数(%)	金額(%)
R3年4月	43,360	313,704,585	45	162,970	43,315	313,541,615	99.90	99.95
3年5月	48,241	363,006,315	59	366,866	48,182	362,639,449	99.88	99.90
3年6月	43,323	307,113,167	52	255,538	43,271	306,857,629	99.88	99.92
3年7月	48,258	376,802,839	69	249,797	48,189	376,553,042	99.86	99.93
3年8月	43,250	311,306,988	78	325,935	43,172	310,981,053	99.82	99.90
3年9月	48,337	374,502,356	69	237,830	48,268	374,264,526	99.86	99.94
3年10月	43,342	301,180,105	88	360,159	43,254	300,819,946	99.80	99.88
3年11月	48,257	367,587,107	121	645,901	48,136	366,941,206	99.75	99.82
3年12月	43,271	313,969,956	273	1,623,633	42,998	312,346,323	99.37	99.48
4年1月	48,296	369,086,939	1,597	9,300,788	46,699	359,786,151	96.69	97.48
4年2月	43,488	343,394,607	4,643	27,334,831	38,845	316,059,776	89.32	92.04
4年3月	49,449	353,121,384	49,380	352,849,470	69	271,914	0.14	0.08
計	550,872	4,094,776,348	56,474	393,713,718	494,398	3,701,062,630	89.75	90.38

【口座制】

項目 月別	調 定		未 納 分		収 納		収 納 率	
	件数(件)	金額(円)	件数(件)	金額(円)	件数(件)	金額(円)	件数(%)	金額(%)
R3年4月	35,219	266,204,849	8	23,848	35,211	266,181,001	99.98	99.99
3年5月	38,926	294,543,015	11	207,713	38,915	294,335,302	99.97	99.93
3年6月	35,292	250,116,444	5	37,215	35,287	250,079,229	99.99	99.99
3年7月	38,973	296,934,509	17	72,153	38,956	296,862,356	99.96	99.98
3年8月	35,355	255,126,444	19	80,943	35,336	255,045,501	99.95	99.97
3年9月	39,067	300,781,445	15	49,063	39,052	300,732,382	99.96	99.98
3年10月	35,332	248,777,792	18	61,158	35,314	248,716,634	99.95	99.98
3年11月	39,043	295,670,518	20	65,307	39,023	295,605,211	99.95	99.98
3年12月	35,310	259,964,271	58	400,041	35,252	259,564,230	99.84	99.85
4年1月	39,172	300,003,023	405	2,686,737	38,767	297,316,286	98.97	99.10
4年2月	35,477	289,963,869	883	6,828,974	34,594	283,134,895	97.51	97.64
4年3月	39,844	283,124,458	39,835	283,101,215	9	23,243	0.02	0.01
計	447,010	3,341,210,637	41,294	293,614,367	405,716	3,047,596,270	90.76	91.21

【納付制】

項目 月別	調 定		未 納 分		収 納				収 納 率	
	件数(件)	金額(円)	件数(件)	金額(円)	件数(件)	金額(円)	コンビニ収納		件数(%)	金額(%)
							件数(件)	金額(円)		
R3年4月	8,141	47,499,736	37	139,122	8,104	47,360,614	5,613	24,497,087	99.55	99.71
3年5月	9,315	68,463,300	48	159,153	9,267	68,304,147	6,323	28,059,934	99.48	99.77
3年6月	8,031	56,996,723	47	218,323	7,984	56,778,400	5,607	25,127,344	99.41	99.62
3年7月	9,285	79,868,330	52	177,644	9,233	79,690,686	6,334	28,542,066	99.44	99.78
3年8月	7,895	56,180,544	59	244,992	7,836	55,935,552	5,512	25,468,247	99.25	99.56
3年9月	9,270	73,720,911	54	188,767	9,216	73,532,144	6,356	29,087,483	99.42	99.74
3年10月	8,010	52,402,313	70	299,001	7,940	52,103,312	5,595	25,416,238	99.13	99.43
3年11月	9,214	71,916,589	101	580,594	9,113	71,335,995	6,453	29,651,130	98.90	99.19
3年12月	7,961	54,005,685	215	1,223,592	7,746	52,782,093	5,666	26,215,369	97.30	97.73
4年1月	9,124	69,083,916	1,192	6,614,051	7,932	62,469,865	6,131	28,927,862	86.94	90.43
4年2月	8,011	53,430,738	3,760	20,505,857	4,251	32,924,881	3,078	13,393,792	53.06	61.62
4年3月	9,605	69,996,926	9,545	69,748,255	60	248,671	5	7,755	0.62	0.36
計	103,862	753,565,711	15,180	100,099,351	88,682	653,466,360	62,673	284,394,307	85.38	86.72

